

# AMBOSS-UNTERSÄTZE

## aus Stahl oder Holz

**STAHL-UNTERSATZ** — — ➔ Behälter aus Stahl mit Hartholzeinlage geölt (Leinöl). Behälter wird mit Sand gefüllt (nicht im Lieferumfang enthalten), dadurch Höhe unterschiedlich einstellbar, mit Bügeln für Werkzeuge.



		Artikel-Nr.	kg (ohne Sandfüllung)
<b>US 1</b> , für Ambosse bis	50 kg	421001	17
<b>US 2</b> , für Ambosse bis	100 kg	421002	19
<b>US 3</b> , für Ambosse über	100 kg	421003	25
<b>US 4</b> , für Ambosse über	150 kg	421004	28

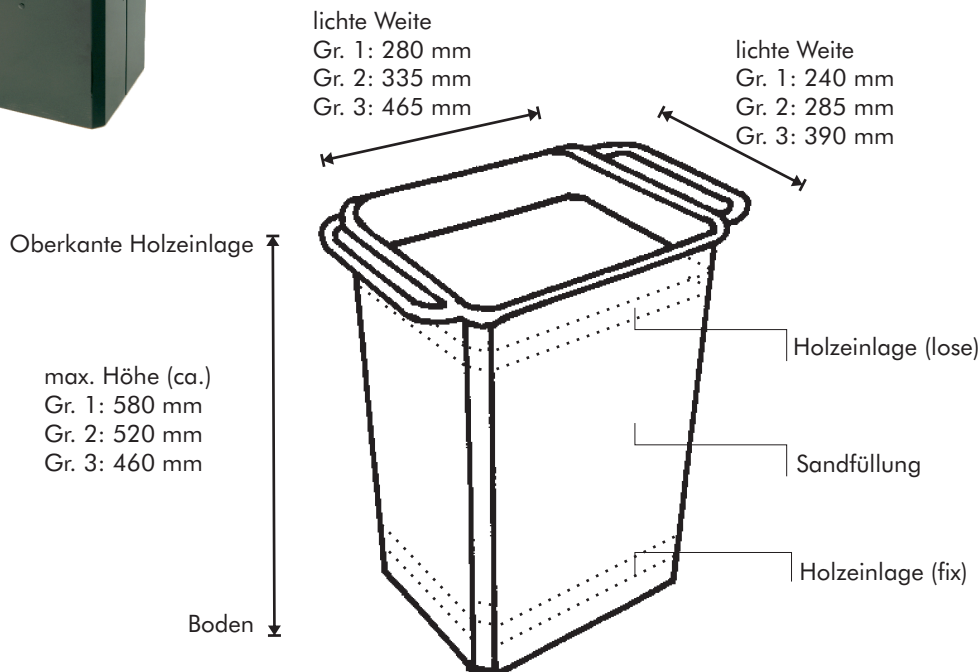

Der Amboss wird auf die lose Holzeinlage gestellt. Er kann bei Bedarf zusätzlich durch Stifte fixiert werden.

Alternativ kann der Amboss auch direkt in den Sand gestellt werden.

**HOLZ-UNTERSATZ** — — ➔ Massiver Holzklotz aus Fichtenleimholz geölt (Leinöl), mit Spannbändern und Werkzeughaltern aus Edelstahl, mit Stiften zur Fixierung des Ambosses.



		Artikel-Nr.	a	b	c	kg
<b>UE 1</b> , für Ambosse bis	35 kg	424035	280	320	620	29
<b>UE 2</b> , für Ambosse bis	50 kg	424050	280	320	560	27
<b>UE 3</b> , für Ambosse	75 bis 100 kg	424100	320	400	500	33
<b>UE 4</b> , für Ambosse bis	125 kg	424125	320	400	450	30
<b>UE 5</b> , für Ambosse	150 bis 200 kg	424200	420	540	450	49
<b>UE 6</b> , für Ambosse	200 bis 250 kg	424250	420	540	420	45

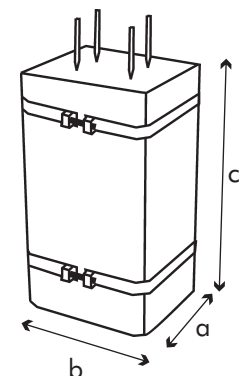

### Vertrieb:

Angele Technik oHG  
Ringstrasse 25  
Reinstetten  
D-88416 Ochsenhausen

Tel. +49 7352-9226-0  
Fax +49 7352-9226-41  
info@angele.de  
www.angele.de